

2-BACKEN-PARALLELGREIFER

HRC-04-080644

PRODUKTSPEZIFIKATIONEN



Greifkraftdiagramm

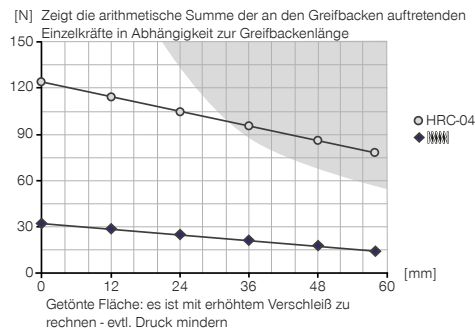

Kräfte und Momente

Zeigt statische Kräfte und Momente, die zusätzlich zur Greifkraft wirken können.

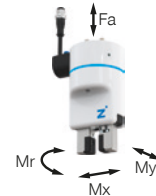

Mr [Nm]	4
Mx [Nm]	14
My [Nm]	5
Fa [N]	330

TECHNISCHE DATEN

Bestell-Nr.	HRC-04-080644
Passend für Robotertyp	Yaskawa HC10 / HC10 DT**
MRK Design nach ISO/TS 15066	Ja
MRK-Form	kollaborativ
Kabelführung	intern
Antriebsart	pneumatisch
Ansteuerung	IO-Link
Hub pro Backe [mm]	6
Greifkraftsicherung	Ja
Greifkraft beim Schließen [N]	130
Greifkraft nach ISO/TS 15066 [N]*	<140
Durch Feder abgesicherte Greifkraft min. [N]	40
Schließzeit [s]	0,02
Öffnungszeit [s]	0,04
Wiederholgenauigkeit +/- [mm]	0,025
Ventiltechnik integriert	Ja
Integrierte Positionsabfrage	über Prozessdaten
Stromaufnahme max. [A]	0,10
Spannung [V]	24
Betriebsdruck min. [bar]	4
Betriebsdruck max. [bar]	8
Nennbetriebsdruck [bar]	6
Betriebstemperatur min. [°C]	+5
Betriebstemperatur max. [°C]	+50
Zylindervolumen pro Zyklus [cm³]	5,4
Schutzart nach IEC 60529	IP40
Gewicht [kg]	0,96

* Wert nach den in der ISO/TS 15066 beschriebenen Parametern mit zertifiziertem Kraftmessgerät von der DGUV ermittelt

** Benötigte Adapterplatten für HC10: APR000026 + APR000027 / Benötigte Adapterplatte für HC10 DT: APR000027

Weitere Informationen finden Sie in unserer Yaskawa Broschüre.

ZUBEHÖREMPFEHLUNG



Adapterplatte
APR000026



Adapterplatte
APR000027

TECHNISCHE ZEICHNUNGEN

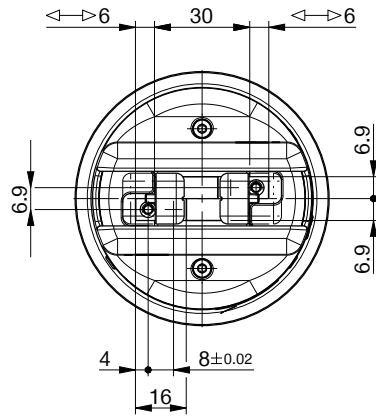

- ① Befestigung Greifer
- ② Energieversorgung
- ③ Befestigung Greifbacke
- ⑤3 Befestigung Greifbacke
- ⑤4 Befestigung Roboter
- ⑤6 Andere/zusätzliche Energieversorgung

